

DISEGNI MECCANICI
MECHANICAL DRAWINGS
DESSINS MECANQUES
MECHANISCHE ABBILDUNGEN
DIBUJOS MECANICOS

CARATTERISTICHE

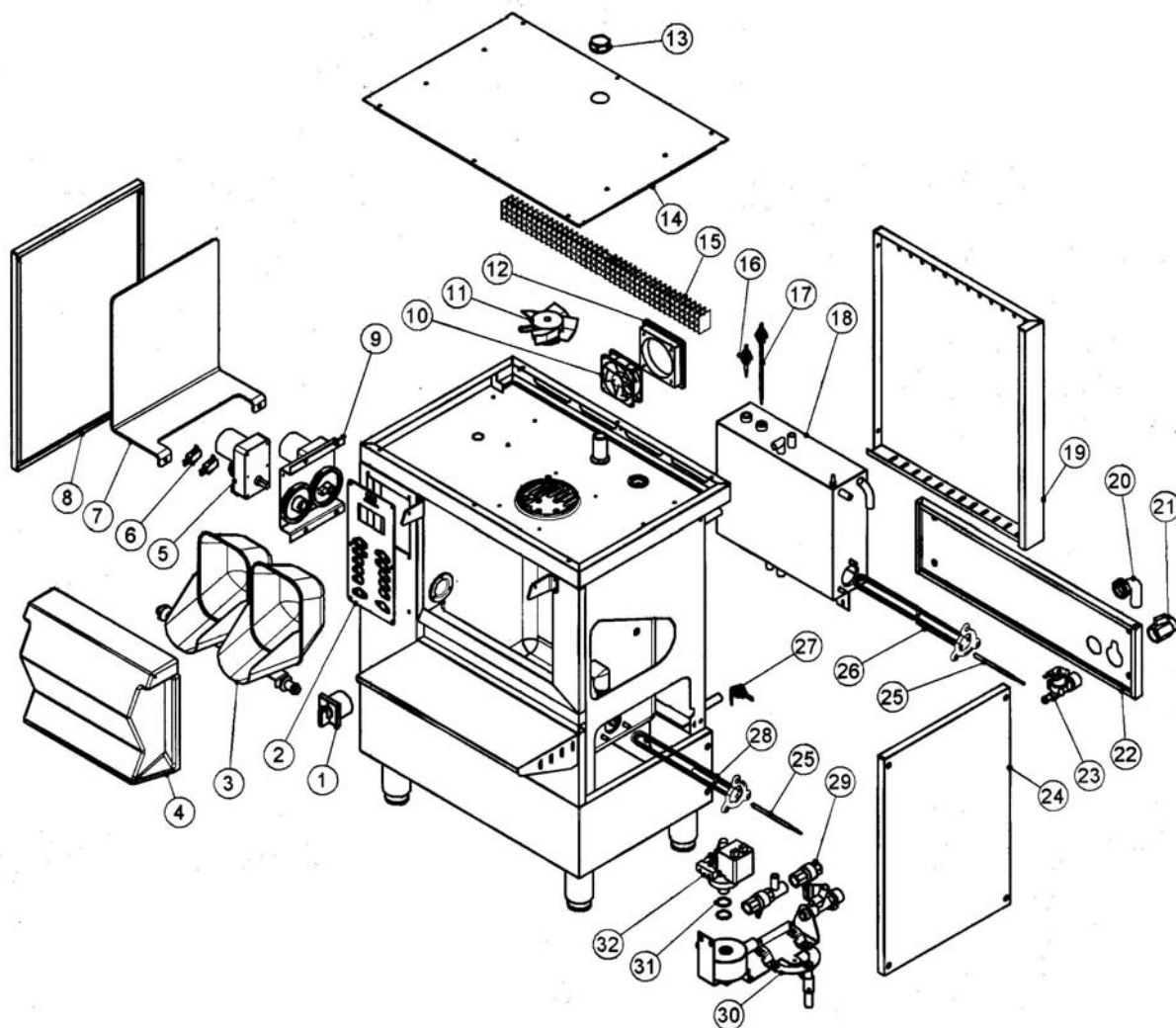

POS.	DESCRIZIONE • DESCRIPTION • DESCRIPTION • BESCHREIBUNG • DESCRIPCION				
	I	GB	F	D	E
1	Interruttore	Switch	Interrupteur		
2	Pannello comandi	Controls Panel	Panneau de commandes		
3	Gruppo cestelli	Little Baskets Group	Groupe paniers		
4	Protezione vasca	Basin protection	Protection cuve		
5	Riduttore	Reducer	Réducteur		
6	Micro	Micro	Micro		
7	Protezione quadro elettrico	Electric panel protection	Protection coffret électrique		
8	Pannello quadro elettrico	Electric panel	Panneau coffret électrique		
9	Gruppo motoriduttori	Moto reducers group	Groupe moto-réducteurs		
10	Ventilatore 80x80x25	Fan 80x80x25	Ventilateur 80x80x25		
11	Ventilatore	Fan	Ventilateur		
12	Griglia ventilatore	Fan grid	Grille ventilateur		
13	Calotta G 3/4	Cap G 3/4	Calotte G 3/4		
14	Cappello	Hat	Couvercle		
15	Gruppo condensatore		Groupe condensateur		
16	Sonda livello max. serbatoio di riserva	Reserve tank maximum level probe	Sonde niveau max. réservoir de réserve		
17	Sonda livello min. serbatoio di riserva	Reserve tank minimum level probe	Sonde niveau min. réservoir de réserve		
18	Serbatoio di riserva	Reserve tank	Réservoir de réserve		
19	Mantello posteriore	Back mantle	Manteau postérieur		
20	Portagomma		Porte-caoutchouc		
21	Mini valvola a sfera G 3/4	Sphere mini valve G 3/4	Mini vanne à billes G 3/4		
22	Pannello inferiore posteriore	Back inferior panel	Panneau inférieur postérieur		
23	Elettrovalvola	Electric valve	Électrovanne		
24	Pannello laterale dx	Right lateral panel	Panneau latéral droit		
25	Termocoppia	Thermo couple	Thermocouple		
26	Resistenza serbatoio di riserva	Reserve tank resistance	Résistance réservoir de réserve		
27	Sonda livello vasca di cottura	Baking basin level probe	Sonde niveau cuve de cuisson		
28	Resistenza vasca di cottura	Baking basin resistance	Résistance cuve de cuisson		
29	Valvola a sfera G 1/2	Sphere valve G 1/2	Vanne à bille G 1/2		
30	Gruppo carico-scarico vasche	Basin charge-discharging group	Groupe chargement-déchargement cuves		
31	O-Ring 3087	O-Ring 3087	Joint torique 3087		
32	Pompa	Pump	Pompe		